

第26回日本慢性期医療学会

協賛募集要綱

共催セミナー
プログラム集広告掲載
企業展示会出展

会 期： 2018年10月11日（木）・12日（金）
会 場： 城山観光ホテル
学 会 長： 藤崎 剛斎（医療法人美崎会 国分中央病院 理事長/院長）

目 次

ご挨拶	2 ページ
開催概要	3 ページ
共催セミナー募集要項	4 ページ
プログラム集広告掲載募集要項	6 ページ
企業展示会出展募集要項	8 ページ
共催セミナー申込書	10 ページ
プログラム集広告掲載申込書	11 ページ
企業展示会出展申込書	12 ページ

ご挨拶

このたび、第26回日本慢性期医療学会を2018年10月11日（木）、12日（金）に城山観光ホテル（鹿児島県鹿児島市）において開催いたします。学会長として開催にあたり、一言ご挨拶申し上げます。

今回の学会テーマは「超高齢・少子化社会～慢性期医療からの提言～（多死、人口減少、労働力の低下、経済力の衰退に向き合う）（予定）」とさせていただきます。

少子高齢化問題は叫ばれて久しいですが、改善の兆しはなく今後もこの状態が悪化していくと予想されております。高齢化率（高齢人口の総人口に対する割合）は2010年の23.0%から、2013年には25.1%で4人に1人を上回り、50年後の2060年には39.9%、すなわち2.5人に1人が65歳以上となることを見込まれております。

今回、日本慢性期医療学会として初めて「少子化」というキーワードを取り入れたのは、今後日本の医療業界を支えていく慢性期医療の分野において高齢化だけでなく、少子化も含む様々な問題に対応していく必要があるという思いからです。このような時代背景の中で予想される日本経済の規模縮小や社会保障問題、人口減少問題、AI対策なども含めて今後どのように取り組むかが各医療機関にとって重要になってきています。「慢性期医療からこういった取り組みができるか」を今回の学会で大いに議論したいと思っております。

開催地鹿児島は本土最南端に位置しておりますが、航空便も豊富でかつ九州新幹線の利用も可能なことから非常にアクセスしやすくなっております。学会の前後で鹿児島の名産品や観光地巡りなどあわせてご堪能いただきたいと思います。

学会には全国から慢性期医療に携わる医療関係者が多数参集します。ぜひともこの機会を最新の情報提供の場としてご活用いただきたく、協賛募集のご案内を申し上げます。ご高配の程、何卒よろしくお願い申し上げます。

末筆ではございますが、貴社の益々のご発展を心よりお祈り申し上げます。

2017年11月

第26回日本慢性期医療学会

学会長 藤崎 剛斎

（医療法人美崎会 国分中央病院 理事長/院長）



開催概要

1. 会議名称： 第26回日本慢性期医療学会
2. 主 催： 一般社団法人 日本慢性期医療協会
3. 学 会 長： 藤崎 剛斎（医療法人美崎会 国分中央病院 理事長/院長）
4. 会 期： 2018年10月11日（木）・12日（金）
5. 会 場： 城山観光ホテル
鹿児島県鹿児島市新照院町41-1
6. テ ー マ： 超高齢・少子化社会～慢性期医療からの提言～
（多死、人口減少、労働力の低下、経済力の衰退に向き合う）（予定）
7. 参加者数： 約2,500名（日本慢性期医療協会会員、医療関係者）
8. プログラム概要（予定）
記念講演、シンポジウム、一般演題（口演・ポスターセッション）、
ランチョンセミナー等
9. 学会事務局：医療法人美崎会 国分中央病院
鹿児島県霧島市国分中央1-25-70
TEL：0995-45-3085 FAX：0995-45-3088
10. 運営事務局：日本コンベンションサービス株式会社 九州支社
〒810-0002 福岡県福岡市中央区西中洲12-33 大同生命ビル7階
TEL：092-712-6201 FAX：092-712-6262
E-mail：jamcf26@convention.co.jp

共催セミナー募集要項

1. ランチョンセミナー募集一覧

日程	番号	席数(予定)	共催費(税別)
10月11日 (木)	A	350-380席程度	1,000,000円
	B	150席程度	750,000円
10月12日 (金)	C	350-380席程度	1,000,000円
	D	150席程度	750,000円

※日本慢性期医療協会 賛助会員は共催費が20%割引となります。

※消費税は会期の税率を適応し、請求書に記載いたします。

※席数は目安です。最終的に増減が生じた場合はご了承ください。

共催費には以下の項目が含まれます。

- a) 会場費
- b) 会場付帯設備費(机、いす、音響設備、照明など)
- c) 会場付帯機材費(スクリーン、プロジェクターなど学会手配の機材)
- d) 会場機材オペレーター(1名)
- e) 控室室料(小部屋 10:00~14:00 予定)

以下の費用は共催費には含まれておりません。

- a) 座長/演者への謝金、旅費(金額は貴社規定に一任)
- b) 控室での接遇飲食費・試写機材費
- c) 参加者への飲食提供費(事前に個数などをご相談の上で学会にて一括発注し、当日手配物として会期後にご請求いたします)
- d) 運営費用(アルバイトスタッフ等人件費/学会手配以外の追加機材/看板装飾費 他)

2. プログラム決定に関して

テーマ・座長・演者につきましては、他セミナーとの調整のため、予め運営事務局へご相談ください。座長・演者への依頼は運営事務局の承諾後に行ってください。

3. 申込方法

申込書(10ページ)に必要事項をご記入の上、申込締切日までに FAX にてお申し込みください。お申し込み内容が重複した場合など、事務局で調整することもありますので、予めご了承ください。開催枠の決定後、共催費請求書を発行させていただきます。

4. 申込締切日

2018年4月27日(金)

ただし、各募集枠ともに予定数に達し次第、募集を終了させていただきます。
また、締切後の取り消しは一切お受けできませんので予めご了承ください。

5. 請求について

申込受付後、開催枠が確定しましたら運営事務局より請求書を発行いたします。
指定銀行口座までお振込ください。（詳細は請求書に記載いたします。）
入金日などは、必要に応じてご相談ください。

6. スケジュールについて（予定）

2018年5月下旬	運営事務局より開催枠の決定連絡、各社様にて座長・演者の調整開始
2018年6月下旬	座長、演者の決定（運営事務局に提出）
2018年7月下旬	プログラム抄録集掲載用の抄録原稿を運営事務局に提出 （全角600文字程度）
2018年9月初旬	運営事務局より当日手配関係（飲食、装飾など）のご案内
2018年9月下旬	各社様からの当日手配物申込締切

7. その他注意事項

- a) 複数企業との共同開催や、複数開催も可能です。その際は備考欄にご記入ください。
- b) 当日の飲食・機材等運営に関する詳細につきましては、後日、運営事務局よりご連絡申し上げます。
- c) 日本製薬工業協会「企業活動と医療機関等の関係の透明性ガイドライン」に基づき、貴社が共催費を公表することについて了承いたします。

<お申し込み・お問い合わせ先>

日本コンベンションサービス株式会社 九州支社
〒810-0002 福岡県福岡市中央区西中洲 12-33 大同生命ビル7階
TEL：092-712-6201 FAX：092-712-6262
E-mail：jamcf26@convention.co.jp

プログラム集広告掲載募集要項

1. 制作概要

媒体名：第26回日本慢性期医療学会 プログラム集（企画演題抄録含む）
規格：A4版
発行部数：3,300部
発行予定日：2018年9月中旬
予定製作費：3,000,000円（税別）
依頼者数：38社
広告料総額：2,880,000円（税別）

2. 広告掲載料（税別）

掲載場所	色指定	掲載料（税別）	募集数
表2（表紙裏）	白黒/カラー	¥180,000	1社 ※先着順
表3（裏表紙裏）	白黒/カラー	¥150,000	1社 ※先着順
表3対面	白黒	¥130,000	1社 ※先着順
表4（裏表紙）	白黒/カラー	¥220,000	1社 ※先着順
後付1頁	白黒	¥100,000	10社
後付1/2頁	白黒	¥60,000	16社
後付1/4頁	白黒	¥30,000	8社

※日本慢性期医療協会 賛助会員は掲載料が20%割引となります。

※消費税は会期の税率を適応し、請求書に記載いたします。

※後付の広告掲載ページに関しましては、主催者に一任いただきますようお願いいたします。

3. 申込方法

申込書（11ページ）に必要事項をご記入の上、申込締切日までにFAXにてお申し込みください。掲載場所の決定後、請求書を発行させていただきます。

表2、3、4枠は、白黒/カラーのご希望を伺います。申込書に希望をご記入ください。

4. 申込締切日

2018年6月29日（金）

ただし、各募集枠ともに予定数に達し次第、募集を終了させていただきます。

また、締切後の取り消しは一切お受けできませんので予めご了承ください。

5. 請求について

申込受付後、運営事務局より請求書を発行いたします。

指定銀行口座までお振込ください。（詳細は請求書に記載いたします。）

入金日などは、必要に応じてご相談ください。

6. 広告原稿送付について

事務局で版下作成は行いませんので、完全版下(可能な限りデータ)で下記までご提出ください。
広告内容によって、下記締切にご提出が間に合わない場合はご相談ください。

7. 広告原稿提出締切日

2018年7月13日(金) 必着

<お申し込み・お問い合わせ先/広告原稿送付先>

日本コンベンションサービス株式会社 九州支社
〒810-0002 福岡県福岡市中央区西中洲 12-33 大同生命ビル 7 階
TEL : 092-712-6201 FAX : 092-712-6262
E-mail : jamcf26@convention.co.jp

企業展示会出展募集要項

1. 開催スケジュール（予定）

搬入・設営：	2018年10月10日（水）	15:00～19:00
開催期間：	2018年10月11日（木）	9:00～18:00
	10月12日（金）	8:30～16:30
搬出：	2018年10月12日（金）	16:30～19:00

※開催時間、搬入・搬出の時間は変更になる場合がございますので予めご了承ください。

2. 展示会場（予定）

城山観光ホテル 4階 エメラルドホールロビー

3. 募集区分および料金

区分	単位	小間サイズ	出展料金（税別）
スタンダード小間	1小間	W1.8m×D0.9m×H2.1m	250,000円

※日本慢性期医療協会 賛助会員は出展料が20%割引となります。

※消費税は会期の税率を適応し、請求書に記載いたします。

※運営事務局の判断により出展物によって小間サイズの調整を行う場合があります。

4. 募集数 スタンダード小間 45小間

5. 小間仕様

バックパネル [W1,800×H2,100]、展示テーブル [W1,800×D600]、社名板 [W900×H150]を展示事務局で設置いたします。テーブルが不要な場合は、予め運営事務局へご連絡をお願いいたします。

小間規格は設置会場の都合により変更になる可能性がありますので、予めご了承ください。

上記以外のリース備品、アームスポット、コンセント等につきましては、搬入出の詳細とともに会期前にご案内させていただきます。

スタンダード小間イメージ図

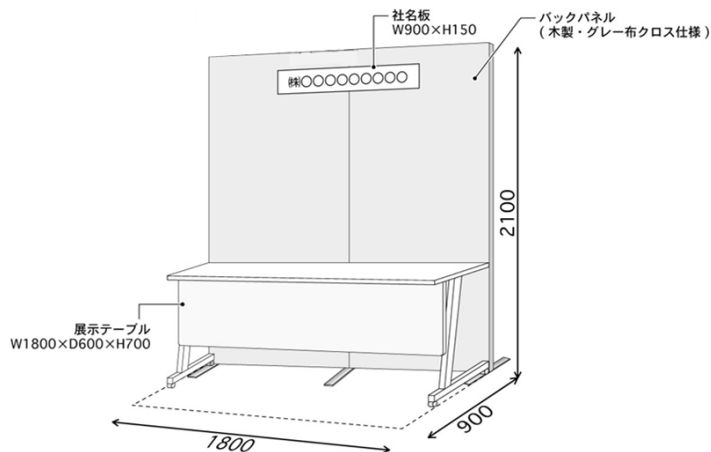

6. 小間の配置について

- 各社小間の配置は、申込数や展示内容・申込順などを勘案して、申込締切後に主催者ならびに運営事務局で決定いたします。
- 申込締切後、レイアウト等の兼ね合いからスペースの調整をする場合もありますので、予めご了承ください。
- 出展社相互から希望があった場合、隣接して配置することが可能です。申込時にお申し出ください。
- 出展社が主催者の許可無くスペースの全部または一部を第三者に譲渡・賃与、もしくは出展社同士において交換することはできません。
- 300kg/m²を超える出展物をお持込される場合は、事前に運営事務局までお問い合わせください。重量物の搬入・搬出経路、設置場には必ずコンパネなどを敷いた上でご出展ください。

7. 補償

出展社およびその委託業者が、他社の小間・展示物、主催者の設備および人身等に損害を与えた場合は、その補償は出展社が責任を負うものとします。展示会場および出展申込状況等の理由による展示規模や仕様の変更、または展示会の延期・中止における出展社への影響や発生する費用は、出展社の責任において対処くださいますようお願いいたします。

8. 申込方法

申込書（12ページ）に必要事項をご記入の上、申込締切日までにFAXにてお申し込みください。開催枠の決定後、請求書を発行させていただきます。
展示小間数に制限がございますので、なるべくお早めにお申し込みください。

9. 申込締切日

2018年6月29日（金）

ただし、予定小間数に達し次第、募集を終了させていただきます。
また、締切後の取り消しは一切お受けできませんので予めご了承ください。

10. 請求について

申込受付後、運営事務局より請求書を発行いたします。
指定銀行口座までお振込ください。（詳細は請求書に記載いたします。）
入金日などは、必要に応じてご相談ください。

<お申し込み・お問い合わせ先>

日本コンベンションサービス株式会社 九州支社
〒810-0002 福岡県福岡市中央区西中洲 12-33 大同生命ビル 7階
TEL：092-712-6201 FAX：092-712-6262
E-mail：jamcf26@convention.co.jp

FAX 送信先 : 092-712-6262
申込締切日 : 2018 年 4 月 27 日 (金)

第 26 回日本慢性期医療学会 共催セミナー申込書

■申込者

会社名			
所在地	〒		
フリガナ		部署	
氏名			
TEL		FAX	
E-mail			

■希望セミナー

セミナータイプ	第1希望 希望セミナー番号 () 第2希望 希望セミナー番号 () 第3希望 希望セミナー番号 () *セミナー番号は、募集要項4ページをご参照ください。 *ご希望にそえない場合には事務局からご相談申し上げます。		
賛助会員	賛助会員企業 () / 賛助会員でない ()		

※日本慢性期医療協会 賛助会員は共催費が20%割引となります。

■セミナー内容予定 (座長・演者への依頼は運営事務局の承諾後に行ってください)

テーマ			
座長	フリガナ		
	お名前		
	ご所属		
演者	フリガナ		
	お名前		
	ご所属		

FAX 送信先：092-712-6262
 申込締切日：2018年6月29日（金）

第26回日本慢性期医療学会 プログラム集広告掲載申込書

■申込者

会社名			
所在地	〒		
フリガナ		部署	
氏名			
TEL		FAX	
E-mail			

■申込内容

希望される項目に ○をつけてください	掲載場所	色指定	掲載料（税別）
	表2（表紙裏）	白黒/カラー	¥180,000
	表3（裏表紙裏）	白黒/カラー	¥150,000
	表3対面	白黒	¥130,000
	表4（裏表紙）	白黒/カラー	¥220,000
	後付1頁	白黒	¥100,000
	後付1/2頁	白黒	¥60,000
	後付1/4頁	白黒	¥30,000

賛助会員	賛助会員会社（ ） / 賛助会員ではない（ ）
------	-------------------------

※表2、3、4を希望される場合は、白黒/カラーのどちらから○印をご記入ください。
 ※消費税は学会会期の税率を適応し、請求書に記載いたします。
 ※日本慢性期医療協会 賛助会員は掲載料が20%割引となります。
 ※広告原稿のご提出は、**2018年7月13日（金）必着**でお願いいたします。

FAX 送信先：092-712-6262
申込締切日：2018年6月29日（金）

第26回日本慢性期医療学会 企業展示会出展申込書

■申込者

会社名			
所在地	〒		
フリガナ		部署	
氏名			
TEL		FAX	
E-mail			

■申込小間・出展料

	出展料金（税別）	希望小間数	出展料金合計（税別）
スタンダード基礎小間	250,000 円	小間	円

※消費税は学会会期の税率を適応し、請求書に記載いたします。

賛助会員	賛助会員会社（ ） / 賛助会員ではない（ ）
------	-------------------------

※日本慢性期医療協会 賛助会員は出展料が20%割引となります。

■出展内容

--

※薬事法未承認品については運営事務局にお問い合わせください。